

Nr 1-2011
2011-09-01

Prislista



Rostfria svetsrördelar

Rostfria flänsar

Rostfria gängrördelar

Rostfria insticksrördelar



BE GROUP

Prislista

Rostfritt stål

Försäljningsvillkor

Leveransvillkor

Priserna gäller exklusive mervärdesskatt, legeringstillägg och emballage, DAP – angiven leveransadress – med fraktkostnad enligt, vid varje tillfälle, gällande prislista, Incoterms 2010.

Frakt

Leverans (kg)	Fast pris, kronor	Rörligt pris (kr/kg)
> 0 – 10	200	
> 10 – 20	240	
> 20 – 100	345	
> 100 – 250	480	
> 250 – 400	545	
> 400 – 600	700	
> 600 – 712	790	
> 712 – 1 437		1,11
> 1 437 – 1 505	1 595	
> 1 505 – 2 172		1,06
> 2 172 – 2 235	2 302	
> 2 235 – 2 422		1,03
> 2 422 – 3 006	2 495	
> 3 006 – 3 244		0,83
> 3 244 – 3 452	2 693	
> 3 452 – 3 752		0,78
> 3 752 – 4 877	2 926	
> 4 877 – 5 054		0,60
> 5 054 – 6 892	3 032	
> 6 892 – 7 436		0,44
> 7 436 – 8 843	3 272	
> 8 843 – 13 730		0,37
> 13 730 – 14 515	5 080	
> 14 515 –		0,35

Ovanstående fraktpriser är föremål för löpande justeringar. Besök vår hemsida www.begroup.se för information om aktuella fraktpriser.

Frakten prissätts på basis av leveransens totala vikt. Samtliga produktslag i BE:s lagarsortiment räknas in. Fraktdebitering från våra servicecenter sker separat.

Tillägg rostfri plåt

Orderrad i kg	Tillägg kr/kg
0– 99	+ 6:00
100–249	+ 4:00
250–499	+ 2:00
500–999	+ 1:00
1000–	Baspris

Tillägg rostfri stång och ämnesrör

Orderrad i kr	Tillägg kr/kg
0– 49	+ 6:00
50– 99	+ 3:00
100–249	+ 1:00
250–	Baspris

Tillägg rostfria svetsade och sömlösa rör

Orderrad i kr	Tillägg %
0– 999	+ 25%
1000–1999	+ 20%
2000–2999	+ 10%
3000–	Baspris

Tillägg rostfria rördelar och flänsar

Orderrad i kr	Tillägg %
≥ 1000	Grundpris
500–999	+ 5%
< 500	+ 10%

Leveransdagens priser och legeringstillägg gäller.

I övrigt gäller våra **Allmänna leveransbestämmelser**.

Publicering av denna prislista innebär ej leveransplikt. Vår bekräftelse krävs innan leveransavtal kan anses föreligga.

Betalningsvillkor

Betalningsvillkor 30 dagar netto säljaren tillhanda räknat från fakturadatum.

Om betalning ej erläggs i rätt tid, debiteras dröjsmålsränta enligt räntesats som med tolv procentenheter överstiger vid varje tidpunkt gällande riksbankens referensränta.

Emballage

För produkter som ej klarar transport utan skydd tillkommer kostnad för emballage, alternativt sker transport oskyddat på köparens risk.

Hämtning

Hämtning får endast ske efter separat överenskommelse och till en kostnad om 700:–.

Minimiordebelp

På orderbelopp understigande 1000:- tillkommer en administrativ kostnad om 500:–.

Provningsintyg

150:– per artikel.

Returer

Mottages endast **efter särskild överenskommelse**.

Returavdrag 25%, minimum 300:–.

Produkter som är beroende av dokumenterat chargenummer tas inte i retur om dessa uppgifter saknas.

Vi reserverar oss för eventuella tryckfel i denna prislista.

Se även www.begroup.se för information om aktuella försäljningsvillkor.

INNEHÅLL

Rostfria svetsrördelar	Böjar, 90 grader, metriska, typ 3 ID (3S)	2
	Böjar, 90 grader, ISO, typ 3D	3
	Böjar, 90 grader, metriska, typ D+100	4
	Böjar, 90 grader, typ 4S	5
	Böjar, 90 grader, typ LR enligt ASTM A 403	6
	T-Rör, pressade, metriska	7
	T-Rör, dragna, metriska	8
	T-Rör, pressade, ISO	8
	T-Rör, pressade enligt ASTM A 403	9
	T-Rör, dragna, ISO	9
	Konor, ISO, längd 3x(D-d) enligt SFS 4162	10
	Konor, ISO, enligt DIN 2616/ISO 5251	11
	Konor, metriska, Längd 3x(ID-id)	12
	Konor, ANSI enligt ASTM A 403 WPW	14
	Pressade kragar, ISO	15
	Pressade kragar, metriska	16
	Vinkelstångskragar, ISO	17
	Vinkelstångskragar, metriska	17
	Svetsringar, metriska	18
	Svetsringar med krage, ISO	19
	Svetsringar med krage, metriska	19
Pressade gavlar, metriska, ISO	20	
Rörklammer, metriska, ISO	21	
Rostfria flänsar	Lösflänsar	22
	Plana Svetsflänsar	22
	Svetsflänsar med krage	22
	Plana blindflänsar	23
	Pressade lösflänsar	23
Rostfria gängrördelar	Koppling	24
	Muff, halvmuff	24
	Nippel	24
	Mutter	25
	T-Rör	25
	Vinkel	25
	Gängböj	25
	Skarvrör	25
	Huv	25
	Propp	25
	Förminskningsmuff	26
	Förminskningsnippel	26
	Bussning	26
	Skärringskopplingar	27
	Kopplingar för svetsanslutning	28
	Union – L	28
	Klokopplingar	29
	Slangnipplar	29
Rostfria instricksrördelar	Nipplar	30
	Kopplingar	30
	Muffar	30
	T-Rör	30
	Vinklar 90 grader	30
Teknisk information		31
Allmänna leveransbestämmelser		33

Rostfria processrör återfinns i prislistan för rostfri plåt, stång, rör

SVETSRÖRDELAR

Böjar 90 grader, metriska, Typ 3 ID (3S)

OT no 212

YD mm	Gods mm	EN 1.4307 SEK/st	EN 1.4432 SEK/st
18,0	x 1,5	54:-	56:-
20,0	x 2,0	58:-	59:-
23,0	x 1,5	54:-	56:-
25,0	x 2,0	58:-	59:-
28,0	x 1,5	59:-	60:-
30,0	x 2,0	65:-	67:-
35,0	x 1,5	79:-	80:-
38,0	x 1,5	86:-	89:-
38,0	x 2,0	89:-	92:-
43,0	x 1,5	96:-	99:-
44,5	x 2,0	107:-	111:-
53,0	x 1,5	116:-	121:-
54,0	x 2,0	124:-	130:-
57,0	x 3,0	221:-	234:-
69,0	x 2,0	177:-	184:-
70,0	x 2,0	177:-	184:-
84,0	x 2,0	185:-	196:-
86,0	x 3,0		647:-
104,0	x 2,0	259:-	291:-
106,0	x 3,0		836:-
129,0	x 2,0	512:-	565:-
131,0	x 3,0		130:-
154,0	x 2,0	584:-	657:-
156,0	x 3,0		1539:-
204,0	x 2,0	1118:-	1232:-
205,0	x 2,5	1423:-	1564:-
206,0	x 3,0	1722:-	1892:-
254,0	x 2,0	1969:-	2170:-
256,0	x 3,0	2997:-	3300:-
304,0	x 2,0	3040:-	3339:-
306,0	x 3,0	4246:-	4681:-
308,0	x 4,0	7220:-	7789:-
310,0	x 5,0	9608:-	10276:-
356,0	x 3,0	5669:-	5702:-
358,0	x 4,0	8151:-	6732:-
360,0	x 5,0	11066:-	11981:-
406,0	x 3,0	7246:-	7928:-
408,0	x 4,0	9669:-	10563:-
410,0	x 5,0	13017:-	17444:-
456,0	x 3,0	11835:-	12832:-
458,0	x 4,0	14697:-	15908:-
460,0	x 5,0	19390:-	20871:-
506,0	x 3,0	12026:-	13089:-
508,0	x 4,0	15973:-	17384:-
510,0	x 5,0	20509:-	22281:-
606,0	x 3,0	20532:-	22319:-
608,0	x 4,0	25123:-	27169:-
610,0	x 5,0	32370:-	35190:-

SVETSRÖRDELAR

Böjar 90 grader, ISO, Typ 3D

OT no 200

YD mm		Gods mm	EN 1.4307 SEK/st	EN 1.4432 SEK/st
17,2	x	1,6	52:-	50:-
17,2	x	2,0	53:-	54:-
21,3	x	1,6	52:-	53:-
21,3	x	2,0	53:-	56:-
21,3	x	2,6	67:-	73:-
26,9	x	1,6	53:-	54:-
26,9	x	2,0	54:-	56:-
26,9	x	2,6	69:-	74:-
33,7	x	1,6	59:-	61:-
33,7	x	2,0	60:-	62:-
33,7	x	2,6	77:-	80:-
33,7	x	3,2		150:-
42,4	x	1,6	74:-	78:-
42,4	x	2,0	78:-	83:-
42,4	x	2,6	99:-	104:-
42,4	x	3,2		170:-
48,3	x	1,6	83:-	87:-
48,3	x	2,0	86:-	91:-
48,3	x	2,6	115:-	115:-
48,3	x	3,2		183:-
60,3	x	1,6	115:-	125:-
60,3	x	2,0	129:-	135:-
60,3	x	2,6	158:-	166:-
60,3	x	2,9	178:-	186:-
60,3	x	3,6		269:-
76,1	x	2,0	155:-	171:-
76,1	x	2,6	267:-	289:-
76,1	x	2,9	351:-	378:-
88,9	x	2,0	170:-	191:-
88,9	x	2,6		307:-
88,9	x	3,0	323:-	357:-
101,6	x	2,0	276:-	308:-
114,3	x	2,0	235:-	272:-
114,3	x	2,6	388:-	436:-
114,3	x	3,0	565:-	626:-
139,7	x	2,0	535:-	582:-
139,7	x	3,0	883:-	976:-
168,3	x	2,0	589:-	670:-
168,3	x	2,6	862:-	969:-
168,3	x	3,0	1050:-	1181:-
219,1	x	2,0	1083:-	1192:-
219,1	x	2,6	1399:-	1590:-
219,1	x	3,0	1771:-	1950:-
273,0	x	2,0	2305:-	2523:-
273,0	x	2,5	2711:-	2986:-
273,0	x	3,0	2931:-	3260:-
273,0	x	4,0	4735:-	5150:-
323,9	x	2,0	3558:-	3869:-
323,9	x	3,0	3964:-	4433:-
323,9	x	4,0	5817:-	6253:-
355,6	x	3,0	5669:-	6188:-
355,6	x	4,0	8151:-	6732:-
406,4	x	3,0	7246:-	7928:-
406,4	x	4,0	9669:-	10563:-
457	x	3,0	11835:-	12832:-
457	x	4,0	14697:-	15908:-
508	x	3,0	12026:-	13089:-
508	x	4,0	15973:-	17384:-
508	x	5,0	20509:-	22281:-
610	x	4,0	25123:-	27169:-

SVETSRÖRDELAR

Böjar 90 grader, metriska, Typ D+100

OT no 214

YD mm	Gods mm	EN 1.4307 SEK/st	EN 1.4432 SEK/st
44,5	x 2,0		367:-
54,0	x 2,0		409:-
69,0	x 2,0		785:-
84,0	x 2,0	360:-	417:-
104,0	x 2,0	479:-	497:-
106,0	x 3,0		1250:-
129,0	x 2,0		726:-
154,0	x 2,0	738:-	802:-
156,0	x 3,0		1832:-
204,0	x 2,0	1118:-	1232:-
205,0	x 2,5	1423:-	1564:-
206,0	x 3,0	1722:-	1892:-
208,0	x 4,0	4324:-	4546:-
254,0	x 2,0	1878:-	2062:-
255,0	x 2,5	2493:-	2729:-
256,0	x 3,0	2847:-	3045:-
258,0	x 4,0	6323:-	6744:-
304,0	x 2,0	2806:-	3040:-
305,0	x 2,5	3437:-	3731:-
306,0	x 3,0	4028:-	4372:-
308,0	x 4,0	6497:-	6966:-
355,0	x 2,5	4599:-	5032:-
356,0	x 3,0	4924:-	5573:-
358,0	x 4,0	7441:-	8144:-
406,0	x 3,0	6399:-	7152:-
408,0	x 4,0	6944:-	10068:-
456,0	x 3,0	10744:-	11552:-
458,0	x 4,0	13932:-	14988:-
506,0	x 3,0	10894:-	11826:-
508,0	x 4,0	14414:-	15655:-
606,0	x 3,0	17665:-	19071:-
608,0	x 4,0	20721:-	22535:-

SVETSRÖRDELAR

Böjar 90 grader, Typ 4S

OT no 205 och 215

YD mm		Gods mm	EN 1.4432 SEK/st
12,0	x	1,0	196:-
15,0	x	1,5	204:-
17,2	x	1,6	186:-
17,2	x	2,3	204:-
20,0	x	2,0	215:-
21,3	x	2,6	211:-
23,0	x	1,5	223:-
25,0	x	2,0	235:-
26,9	x	2,6	234:-
28,0	x	1,5	227:-
30,0	x	2,0	241:-
33,7	x	3,2	267:-
35,0	x	1,5	295:-
38,0	x	2,6	370:-
42,4	x	3,2	358:-
44,5	x	2,0	308:-
44,5	x	2,9	490:-
48,3	x	3,2	580:-
51,0	x	2,6	548:-
57,0	x	2,9	963:-
60,3	x	3,6	1272:-
70,0	x	2,9	1458:-
76,1	x	2,9	1453:-
76,1	x	3,6	1639:-
88,9	x	4,0	1759:-
101,6	x	3,6	2533:-
108,0	x	4,0	2827:-

SVETSRÖRDELAR

Böjar 90 grader, Typ LR enligt ASTM A 403

OT no 226

YD mm	Gods mm	T304L SEK/st	T316L SEK/st
21,3	x 2,11		73:-
21,3	x 2,77		96:-
26,7	x 2,11		79:-
26,7	x 2,87		100:-
33,4	x 2,77		85:-
33,4	x 3,38		112:-
42,2	x 2,77		117:-
42,2	x 3,56		152:-
48,3	x 2,77		134:-
48,3	x 3,68		173:-
60,3	x 2,77		184:-
60,3	x 3,91		246:-
88,9	x 3,05	361:-	389:-
88,9	x 5,49		801:-
114,3	x 3,05	627:-	678:-
114,3	x 6,02		1362:-
168,3	x 3,40	1095:-	1207:-
219,1	x 3,76	2105:-	2327:-
273,1	x 4,19	5058:-	5481:-
323,9	x 4,57	7199:-	7881:-

Böjar i 60 grader, 45 grader och 30 grader

Pris i förhållande till 90 graders böj

	t o m DN 150	fr o m DN 200
60 gr	2 ggr	1,25 ggr
45 och 30 gr	Lika	0,75 ggr

SVETSRÖRDELAR

T-Rör, pressade, metriska

OT no 310

YD mm		Gods mm	EN 1.4432 SEK/st
20	x	2,0	246:-
25	x	2,0	249:-
30	x	2,0	278:-
38	x	2,5	350:-
44,5	x	2,0 *	376:-
54	x	2,0	427:-
57	x	3,0 *	702:-
69	x	2,0	687:-
76	x	3,0	818:-
79	x	2,0	724:-
84	x	2,0	724:-
86	x	3,0	2367:-
104	x	2,0	1137:-
105	x	2,5	1137:-
106	x	3,0	2648:-
129	x	2,0	1889:-
130	x	2,5	1889:-
154	x	2,0	2031:-
155	x	2,5	2031:-
156	x	3,0	3215:-
205	x	2,5	3493:-
206	x	3,0	3493:-
256	x	3,0	5879:-
306	x	3,0	7708:-
356	x	3,0	12073:-
358	x	4,0	14252:-
406	x	3,0	13362:-
408	x	4,0	16080:-
456	x	3,0	18179:-
458	x	4,0	21242:-
508	x	4,0	22025:-
510	x	5,0	25441:-
610	x	5,0	31142:-

*) OT nr 300

SVETSRÖRDELAR

T-Rör, dragna, metriska

OT no 312

YD mm		Gods mm	EN 1.4432 SEK/st
54	x	2,0	299:-
70	x	2,0	510:-
84	x	2,0	519:-
104	x	2,0	659:-
105	x	2,5	862:-
130	x	2,5	1168:-
154,0	x	2,0	1232:-
156	x	3,0	1841:-
206	x	3,0	2974:-
256	x	3,0	4408:-
306	x	3,0	5634:-
356	x	3,0	6739:-
406	x	3,0	8486:-

T-Rör, pressade, ISO

OT no 300

YD mm		Gods mm	EN 1.4432 SEK/st
17,2	x	1,6	239:-
21,3	x	2,0	245:-
26,9	x	2,0	259:-
33,7	x	2,0	289:-
42,4	x	2,0	391:-
48,3	x	2,0	409:-
60,3	x	2,0	459:-
76,1	x	2,0	702:-
88,9	x	2,0	826:-
114,3	x	2,0	1020:-
114,3	x	2,6	1199:-
139,7	x	2,6	2031:-
168,3	x	2,6	2560:-
219,1	x	2,6	3860:-
219,1	x	3,0	4289:-
273,0	x	3,0	6003:-
323,9	x	3,0	8423:-

SVETSRÖRDELAR

T-Rör, pressade enligt ASTM A 403

OT no 320

YD mm		Gods mm	316L SEK/st
21,3	x	2,11	254:-
21,3	x	2,77	286:-
26,7	x	2,11	276:-
26,7	x	2,87	359:-
33,4	x	2,77	411:-
33,4	x	3,38	552:-
42,4	x	2,77	537:-
42,4	x	3,56	675:-
48,3	x	2,77	583:-
48,3	x	3,68	701:-
60,3	x	2,77	653:-
60,3	x	3,91	817:-
88,9	x	3,05	1079:-
114,3	x	3,05	1572:-
168,3	x	3,40	2735:-

T-Rör, dragna, ISO

OT No 302

YD mm		Gods mm	EN 1.4432 SEK/st
60,3	x	2,0	299:-
76,1	x	2,0	417:-
88,9	x	2,0	519:-
114,3	x	2,0	693:-
114,3	x	2,6	862:-
139,7	x	2,6	1168:-
168,3	x	2,0	1232:-
168,3	x	3,0	1841:-
219,1	x	3,0	2974:-
273,0	x	3,0	4408:-
323,9	x	3,0	5634:-

Priserna för reducerade T-rör är samma som för liksidiga.

SVETSRÖRDELAR

Konor, ISO Längd 3 x (D-d) enligt SFS 4162

OT no 401 Koncentriska

D mm	d mm	Gods mm	EN 1.4432 SEK/st
26,9	21,3	x 2,0	92:-
33,7	21,3	x 2,0	108:-
33,7	26,9	x 2,0	96:-
42,4	33,7	x 2,0	93:-
48,3	33,7	x 2,0	108:-
48,3	42,4	x 2,0	104:-
60,3	33,7	x 2,0	160:-
60,3	48,3	x 2,0	117:-
76,1	48,3	x 2,0	242:-
76,1	60,3	x 2,0	130:-
88,9	60,3	x 2,0	179:-
88,9	76,1	x 2,0	142:-
114,3	76,1	x 2,0	348:-
114,3	88,9	x 2,0	260:-
139,7	88,9	x 2,0	688:-
139,7	114,3	x 2,0	590:-
168,3	114,3	x 2,0	801:-
168,3	139,7	x 2,0	683:-
219,1	139,7	x 2,0	1153:-
219,1	168,3	x 2,0	942:-
273,0	168,3	x 3,0	1690:-
273,0	219,1	x 3,0	1292:-
323,9	219,1	x 3,0	1993:-
323,9	273,0	x 3,0	1488:-
355,6	273,0	x 3,0	3008:-
355,6	323,9	x 3,0	2371:-
406,4	323,9	x 3,0	3176:-
406,4	355,6	x 3,0	2351:-
457	406,4	x 3,0	3284:-
508	355,6	x 3,0	6073:-
508	406,4	x 3,0	4895:-
610	406,4	x 3,0	6639:-
610	508	x 3,0	9070:-

SVETSRÖRDELAR

Konor, ISO, enligt DIN 2616/ISO 5251

OT no 431 Koncentriska

YD 1 mm	YD 2 mm	Gods mm	EN 1.4432 SEK/st
26,9	21,3	x 2,0	103:-
33,7	21,3	x 2,0	130:-
33,7	26,7	x 2,0	102:-
42,4	33,7	x 2,0	105:-
48,3	33,7	x 2,0	116:-
48,3	42,4	x 2,0	114:-
60,3	33,7	x 2,0	160:-
60,3	48,3	x 2,0	125:-
76,1	48,3	x 2,0	242:-
76,1	60,3	x 2,0	168:-
88,9	60,3	x 2,0	220:-
88,9	76,1	x 2,0	189:-
114,3	76,1	x 2,0	348:-
114,3	88,9	x 2,0	289:-
139,7	88,9	x 2,0	659:-
139,7	114,3	x 2,0	625:-
168,3	114,3	x 2,0	753:-
168,3	139,7	x 2,0	765:-

SVETSRÖRDELAR

Konor, metriska, Längd 3 x (ID-id)

OT no 411 Koncentriska

D mm	d mm	Gods mm	EN 1.4432 SEK/st
25	17	x 1,5	93:-
25	20	x 1,5	93:-
25	20	x 2,0	117:-
28	20	x 1,5	102:-
28	23	x 1,5	100:-
30	20	x 1,5	114:-
30	25	x 1,5	102:-
30	20	x 2,0	134:-
30	25	x 2,0	124:-
33	23	x 1,5	112:-
33	28	x 1,5	102:-
38	20	x 1,5	143:-
38	25	x 1,5	117:-
38	30	x 1,5	117:-
43	28	x 1,5	133:-
43	33	x 1,5	121:-
44	25	x 2,0	161:-
44	30	x 2,0	128:-
44	34	x 2,0	123:-
54	25	x 2,0	199:-
54	30	x 2,0	161:-
54	34	x 2,0	134:-
54	44	x 2,0	128:-
69	30	x 2,0	282:-
69	38	x 2,0	210:-
69	44	x 2,0	166:-
69	54	x 2,0	139:-
84	44	x 2,0	286:-
84	54	x 2,0	214:-
84	69	x 2,0	167:-
104	54	x 2,0	410:-
104	69	x 2,0	329:-
104	84	x 2,0	213:-
129	54	x 2,0	881:-
129	84	x 2,0	438:-
129	104	x 2,0	351:-
154	84	x 2,0	802:-
154	104	x 2,0	448:-
154	129	x 2,0	377:-

SVETSRÖRDELAR

Konor, metriska, längd 3 x (ID-id)

OT no 411 Koncentriska

D mm	d mm	Gods mm	EN 1.4432 SEK/st
204	104	* 2,0	1207:-
204	129	* 2,0	1001:-
204	154	* 2,0	501:-
205	105	* 2,5	2130:-
205	130	* 2,5	1454:-
205	155	* 2,5	792:-
254	129	* 2,0	2029:-
254	154	* 2,0	1543:-
254	204	* 2,0	678:-
255	155	* 2,5	1807:-
255	205	* 2,5	1024:-
304	154	* 2,0	2543:-
304	204	* 2,0	1782:-
304	254	* 2,0	1180:-
306	156	* 3,0	3649:-
306	206	* 3,0	2321:-
306	256	* 3,0	1396:-
356	206	* 3,0	3625:-
356	256	* 3,0	2970:-
356	306	* 3,0	1954:-
406	256	* 3,0	4072:-
406	306	* 3,0	3176:-
406	356	* 3,0	2351:-
456	306	* 3,0	5301:-
456	356	* 3,0	4386:-
456	406	* 3,0	3284:-
506	306	* 3,0	7558:-
506	356	* 3,0	6073:-
506	406	* 3,0	4895:-
608	508	* 4,0	8466:-

SVETSRÖRDELAR

Konor, ANSI, enligt ASTM A 403 WPW

OT no 421 Koncentriska

NB tum		NB Tum	Sch nr	T316L SEK/st
3/4"	x	1/2"	10S	161:-
1"	x	3/4"	10S	166:-
1"	x	1/2"	10S	166:-
1 1/2"	x	3/4"	10S	201:-
1 1/2"	x	1"	10S	201:-
2"	x	1"	10S	218:-
2"	x	1 1/2"	10S	218:-
3"	x	1 1/2"	10S	420:-
3"	x	2"	10S	344:-
4"	x	2"	10S	496:-
4"	x	3"	10S	438:-
6"	x	3"	10S	1033:-
6"	x	4"	10S	909:-

Pris för excentriska konor

D <80 mm	3 gånger priset för koncentriska konor
D 80-175 mm	2 gånger priset för koncentriska konor
D >175 mm	1,5 gånger priset för koncentriska konor

SVETSRÖRDELAR

Pressade kragar, ISO

OT no 500

DN mm	D mm	T1 mm	T2 mm	EN 1.4307 SEK/st	EN 1.4432 SEK/st
10	17,2	x 2,0	2,5	48:-	50:-
15	21,3	x 2,0	2,5	49:-	52:-
20	26,9	x 2,0	3,0	60:-	62:-
20	26,9	x 3,0	4,0	79:-	84:-
25	33,7	x 2,0	3,0	61:-	65:-
25	33,7	x 3,0	4,0	84:-	87:-
32	42,4	x 2,0	3,0	75:-	79:-
32	42,4	x 3,0	4,0	96:-	100:-
40	48,3	x 2,0	3,0	79:-	84:-
40	48,3	x 3,0	4,0	103:-	110:-
50	60,3	x 2,0	3,0	83:-	86:-
50	60,3	x 3,0	4,0	99:-	104:-
65	76,1	x 2,0	3,0	99:-	104:-
65	76,1	x 3,0	4,0	121:-	127:-
80	88,9	x 2,0	3,0	111:-	118:-
80	88,9	x 3,0	4,0	141:-	147:-
100	114,3	x 2,0	2,5	111:-	118:-
100	114,3	x 3,0	4,0	146:-	153:-
125	139,7	x 2,0	2,5	140:-	147:-
125	139,7	x 3,0	4,0	184:-	193:-
150	168,3	x 2,0	2,5	174:-	184:-
150	168,3	x 3,0	4,0	235:-	248:-
200	219,1	x 2,0	2,5	220:-	233:-
200	219,1	x 3,0	4,0	323:-	342:-
250	273,0	x 3,0	3,0	621:-	657:-
300	323,9	x 3,0	3,0	720:-	752:-

SVETSRÖRDELAR

Pressade kragar, metriska

OT no 510

DN mm	D mm	T1 mm	T2 mm	EN 1.4307 SEK/st	EN 1.4432 SEK/st
15 20	16	x 2,0	2,5	61:-	65:-
	20	x 2,0	3,0	61:-	65:-
	25	x 2,0	3,0	61:-	65:-
	28	x 2,0	3,0	62:-	66:-
25 32 35	30	x 2,0	3,0	62:-	65:-
	38	x 2,0	3,0	65:-	69:-
	40	x 2,0	3,0	73:-	78:-
50	51	x 2,0	2,5	73:-	78:-
	54	x 2,0	3,0	65:-	69:-
	64	x 2,0	2,5	80:-	86:-
65 65 70 70	69	x 2,0	3,0	91:-	87:-
	71	x 3,0	4,0		130:-
	74	x 2,0	3,0	102:-	108:-
	76	x 3,0	4,0		145:-
75 75 80 80	79	x 2,0	3,0	102:-	108:-
	81	x 3,0	4,0		156:-
	84	x 2,0	3,0	96:-	102:-
	86	x 3,0	4,0	127:-	133:-
100 100 100	104	x 2,0	2,5	99:-	104:-
	106	x 3,0	4,0	137:-	146:-
	108	x 4,0	5,0		364:-
125 125 125 150 150 150	129	x 2,0	2,5	129:-	135:-
	131	x 3,0	4,0	211:-	222:-
	133	x 4,0	5,0		367:-
	154	x 2,0	2,5	141:-	148:-
	156	x 3,0	4,0	231:-	245:-
	158	x 4,0	5,0		456:-
200 200 200 250 250	204	x 2,0	2,0	206:-	241:-
	206	x 3,0	3,0	346:-	367:-
	208	x 4,0	4,0	438:-	461:-
	254	x 2,0	2,5	563:-	603:-
	256	x 3,0	3,0	620:-	665:-
300 300 350	304	x 2,0	2,5	607:-	653:-
	306	x 3,0	3,0	707:-	761:-
	356	x 3,0	3,0	806:-	863:-
400 400 450 450	406	x 3,0	3,0	882:-	945:-
	408	x 4,0	4,0		1131:-
	456	x 3,0	3,0		1095:-
	458	x 4,0	4,0		1211:-
500 500 600 600	506	x 3,0	3,0	1011:-	1085:-
	508	x 4,0	4,0	1187:-	1273:-
	606	x 3,0	3,0	1303:-	1354:-
	608	x 4,0	4,0	1491:-	1601:-

SVETSRÖRDELAR

Vinkelstångskragar, ISO

OT no 503

DN mm	D -rör mm	V-dim mm	EN 1.4432 SEK/st
200	219,1	30x30x4	876:-
250	273,0	30x30x4	1035:-
300	323,9	30x30x4	1235:-
400	406,4	40x40x4	1872:-
500	508,0	40x40x4	3176:-
600	610,0	50x50x5	4013:-

Vinkelstångskragar, metriska

OT no 513

DN mm	D -rör mm	V-dim mm	EN 1.4432 SEK/st
200	208,0	30x30x4	787:-
250	258,0	30x30x4	963:-
300	308,0	30x30x4	1156:-
350	358,0	30x30x4	1438:-
400	408,0	40x40x4	1872:-
450	458,0	40x40x4	2186:-
500	508,0	40x40x4	3176:-
500	510,0	50x50x5	3526:-
600	608,0	40x40x4	3613:-
600	610,0	50x50x5	4013:-

SVETSRÖRDELAR

Svetsringar, metriska

OT no 511

DN mm	d1 mm	EN 1.4404/1.4436 SEK/st
10	15	192:-
15	20,5	192:-
20	25,5	248:-
25	30,5	286:-
32	39	312:-
40	45	353:-
50	55	476:-
65	70	591:-
80	85	738:-
100	105	785:-
125	130	867:-
150	155	977:-
200	205	1225:-
250	255	1522:-
300	306	1882:-
350	356	2838:-
400	406	3179:-
450	456	3945:-
500	508	5480:-
600	608	7963:-

T.o.m. DN 80 i EN 1.4404, DN > 80 i EN 1.4436

SVETSRÖRDELAR

Svetsringar med krage, ISO

EN 1.4432

OT no 502

DN mm	PN 10 SEK/st	PN 16 SEK/st	PN 25 SEK/st	PN 40 SEK/st
15	185:-	185:-	185:-	185:-
20	218:-	218:-	218:-	218:-
25	238:-	238:-	238:-	238:-
32	286:-	286:-	286:-	286:-
40	286:-	286:-	314:-	314:-
50	350:-	350:-	422:-	422:-
65	490:-	490:-	590:-	590:-
80	590:-	590:-	787:-	787:-
100	726:-	726:-	1149:-	1149:-
125	1044:-	1044:-	1473:-	1473:-
150	1260:-	1260:-	1975:-	1975:-
200	1946:-	1946:-	2843:-	
250	2831:-	2831:-		
300	3488:-	4379:-		
350	4684:-	6461:-		
400	5999:-			
450	8248:-			
500	10063:-			
600	12470:-			

Svetsringar med krage, metriska

EN 1.4432

OT no 512

DN mm	PN 10 SEK/st	PN 16 SEK/st	PN 25 SEK/st	PN 40 SEK/st
15	247:-	247:-	247:-	247:-
20	258:-	258:-	258:-	258:-
25	286:-	286:-	286:-	286:-
32	329:-	329:-	329:-	329:-
40	388:-	388:-	476:-	476:-
50	467:-	467:-	553:-	553:-
65	638:-	638:-	763:-	763:-
80	747:-	747:-	917:-	917:-
100	913:-	913:-	1091:-	1091:-
125	1123:-	1123:-	1336:-	1336:-
150	1261:-	1261:-	1858:-	1858:-
200	2059:-	2059:-	2699:-	
250	2707:-	2707:-		
300	3366:-	3900:-		
350	4571:-			
400	5543:-			
450	7846:-			
500	9981:-			
600	11745:-			

SVETSRÖRDELAR

Pressade gavlar

OT no 60, ISO 5251

OT no 61, SMS 482 Metriska

D mm		Gods mm	EN 1.4432 SEK/st
48,3	x	2,0	249:-
54,0	x	2,0	210:-
60,3	x	2,0	267:-
76,1	x	2,0	294:-
84,0	x	2,0	229:-
88,9	x	3,0	328:-
104,0	x	2,0	245:-
114,3	x	3,0	370:-
129,0	x	2,0	351:-
139,7	x	3,0	656:-
154,0	x	2,0	445:-
168,3	x	3,0	670:-
206,0	x	3,0	721:-
219,1	x	3,0	1039:-
256,0	x	3,0	1188:-
273,0	x	3,0	1200:-
306,0	x	3,0	1382:-
323,9	x	4,0	1534:-
356,0	x	3,0	1789:-

SVETSRÖRDELAR

Rörklammer

För metriska rör

OT no 74

DN mm	För rör med D mm	EN 1.4401/1.4432 SEK/par	Inkl bult och mutter SEK/sats
10	14-18	69:-	84:-
15	20-22	69:-	84:-
20	23-24	71:-	85:-
20-25	25-28	74:-	87:-
25	30-33	75:-	89:-
32	35-38	77:-	90:-
32-40	42-44,5	77:-	90:-
50	53-54	79:-	97:-
50	57-60	80:-	98:-
65	68-70	85:-	100:-
70	73-76	86:-	103:-
80	82-84	87:-	104:-
100	102-106	97:-	120:-
125	127-131	158:-	181:-
150	152-156	166:-	189:-
200	202-206	228:-	265:-
250	252-256	269:-	308:-
300	302-306	428:-	513:-
350	353-356	593:-	677:-
400	404-406	675:-	761:-
450	454-458	789:-	924:-
500	504-508	848:-	976:-
600	604-608	995:-	1120:-

Rörklammer

För ISO-rör

OT no 74

DN mm	För rör med D mm	EN 1.4401/1.4432 SEK/par	Inkl bult och mutter SEK/sats
10	17,2	69:-	84:-
15	21,3	69:-	84:-
20-25	26,9	74:-	87:-
25	33,7	75:-	89:-
32-40	42,4	77:-	90:-
40	48,3	80:-	93:-
50	60,3	80:-	98:-
65	76,1	86:-	102:-
80	88,9	91:-	110:-
100	114,3	100:-	129:-
125	139,7	155:-	181:-
150	168,3	210:-	240:-
200	219,1	229:-	267:-
250	273,0	346:-	382:-
300	323,9	401:-	485:-

FLÄNSAR

LÖSFLÄNSAR PN 10 - DIN 2642 OT 900	DN	PN 10	
		EN 1.4307 AISI 304L SEK/st	EN 1.4404 AISI 316L SEK/st
	10	171:-	217:-
	15	187:-	234:-
	20	267:-	333:-
	25	288:-	377:-
	32	409:-	550:-
	40	517:-	649:-
	50	586:-	725:-
	65	687:-	858:-
	80	770:-	972:-
	100	937:-	1170:-
	125	1202:-	1507:-
	150	1417:-	1777:-
	200	2012:-	2562:-

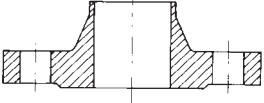
SVETSFLÄNSAR MED KRAGE PN 10 - DIN 2632 PN 16 - DIN 2633 OT 902	DN	PN 10 och PN 16		
		EN 1.4307 AISI 304L SEK/st	EN 1.4404 AISI 316L SEK/st	
	10	283:-	357:-	
	15	300:-	272:-	
	20	304:-	391:-	
	25	325:-	403:-	
	32	407:-	497:-	
	40	454:-	520:-	
	50	459:-	568:-	
	65	735:-	906:-	
	80	766:-	922:-	
	PN 10 DN 200 har 8 bulthål.	100	878:-	1107:-
	PN 16 DN 200 har 12 bulthål.	125	1397:-	1720:-
		150	1688:-	1825:-
		200	2033:-	2715:-

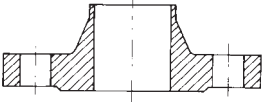
SVETSFLÄNSAR MED KRAGE PN 25 - DIN 2634 PN 40 - DIN 2635 OT 902	DN	PN 25 och PN 40	
		EN 1.4307 AISI 304L SEK/st	EN 1.4404 AISI 316L SEK/st
	10	303:-	385:-
	15	314:-	400:-
	20	334:-	417:-
	25	380:-	454:-
	32	499:-	604:-
	40	558:-	680:-
	50	599:-	732:-
	65	935:-	1155:-
	80	1118:-	1380:-
	100	1821:-	2128:-
	125	2292:-	2813:-
	150	2775:-	3315:-

FLÄNSAR

PLANA BLIND- FLÄNSAR TYP B PN 10 - DIN 2527 PN 16 - DIN 2527 OT 903	DN	PN 10 och PN 16	
		EN 1.4306 AISI 304L SEK/st	EN 1.4404 AISI 316L SEK/st
		10	187:-
15	201:-	253:-	
20	272:-	350:-	
25	302:-	395:-	
32	427:-	555:-	
40	557:-	685:-	
50	656:-	832:-	
65	776:-	987:-	
80	966:-	1223:-	
100	1100:-	1394:-	
125	1520:-	1951:-	
150	1755:-	2206:-	
*)200	2387:-	3077:-	

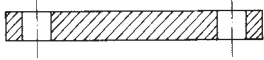

*) PN-10 8 hål och
PN-16 12 hål

PRESSADE LÖSFLÄNSAR PN 10 OT 909	DN	PN 10
		EN 1.4401 AISI 316 SEK/st
15	186:-	
20	262:-	
25	296:-	
32	434:-	
40	512:-	
50	570:-	
65	671:-	
80	761:-	
100	921:-	
125	1196:-	
150	1489:-	
200	2149:-	



GÄNGRÖRDELAR

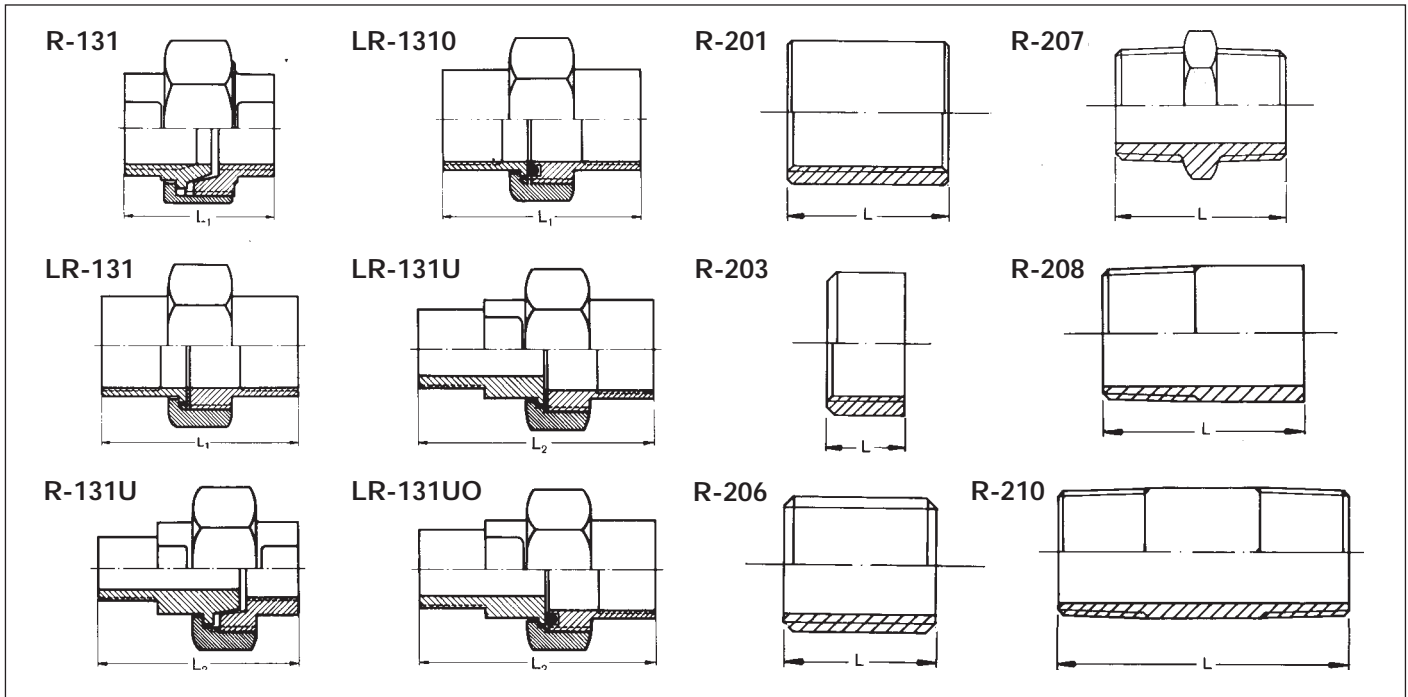

DN Rörgånga Kval EN 1.4404	6	8	10	15	20	25	32	40	50	70	80
	1/8"	1/4"	3/8"	1/2"	3/4"	1"	1 1/4"	1 1/2"	2"	2 1/2"	3"
	SEK/st	SEK/st	SEK/st	SEK/st	SEK/st	SEK/st	SEK/st	SEK/st	SEK/st	SEK/st	SEK/st
Koppling OT 800 R-131*	181:-*	214:-*	259:-*	309:-*	388:-*	516:-*	521:-*	1010:-*	1251:-*	1867:-	2550:-
Koppling OT 800 LR-131	159:-	159:-	181:-	228:-	274:-	363:-	491:-	699:-	1251:-*	1822:-	2522:-
Koppling OT 800 R-131U*	239:-*	239:-*	296:-*	364:-*	431:-*	587:-*	808:-*	1024:-*	1446:-*	2176:-	2936:-
Koppling OT 800 LR-1310	-	214:-	262:-	321:-	412:-	516:-	745:-	1103:-	-	-	-
Koppling OT 800 LR-131U	196:-	196:-	226:-	258:-	327:-	416:-	566:-	817:-	1209:-	2176:-	2936:-
Koppling OT 800 LR-131UO	-	228:-	265:-	292:-	372:-	492:-	594:-	859:-	1257:-	-	-
Muff OT 801 R-201*	31:-*	31:-*	35:-*	47:-*	50:-*	73:-*	92:-*	125:-*	215:-*	342:-	438:-
Halvmuff OT 801 R-203	27:-	27:-	29:-	34:-	39:-	52:-	71:-	89:-	159:-	258:-	329:-
Nippel OT 802 R-206	31:-	36:-	36:-	46:-	50:-	60:-	72:-	80:-	112:-	214:-	262:-
Sexkantnippel OT 802 R-207*	54:-*	54:-*	61:-*	71:-*	117:-*	134:-*	227:-*	285:-*	515:-*	789:-	1200:-
Svetsnippel OT 802 R-208*	30:-*	30:-*	31:-*	36:-*	47:-*	53:-*	71:-*	96:-*	112:-*	159:-	224:-
Nippelrör OT 802 R-210*	36:-*	36:-*	36:-*	48:-*	50:-*	78:-*	100:-*	436:-*	177:-*	294:-	378:-

* Finns även i NPT-utförande

DN Rörgånga Kval EN 1.4404	100 4"	SEK/st
Muff OT 801 R-201*	1018:-	
Svetsnippel OT 802 R-208*	656:-	
Nippelrör OT 802 R-210*	720:-	

GÄNGRÖRDELAR

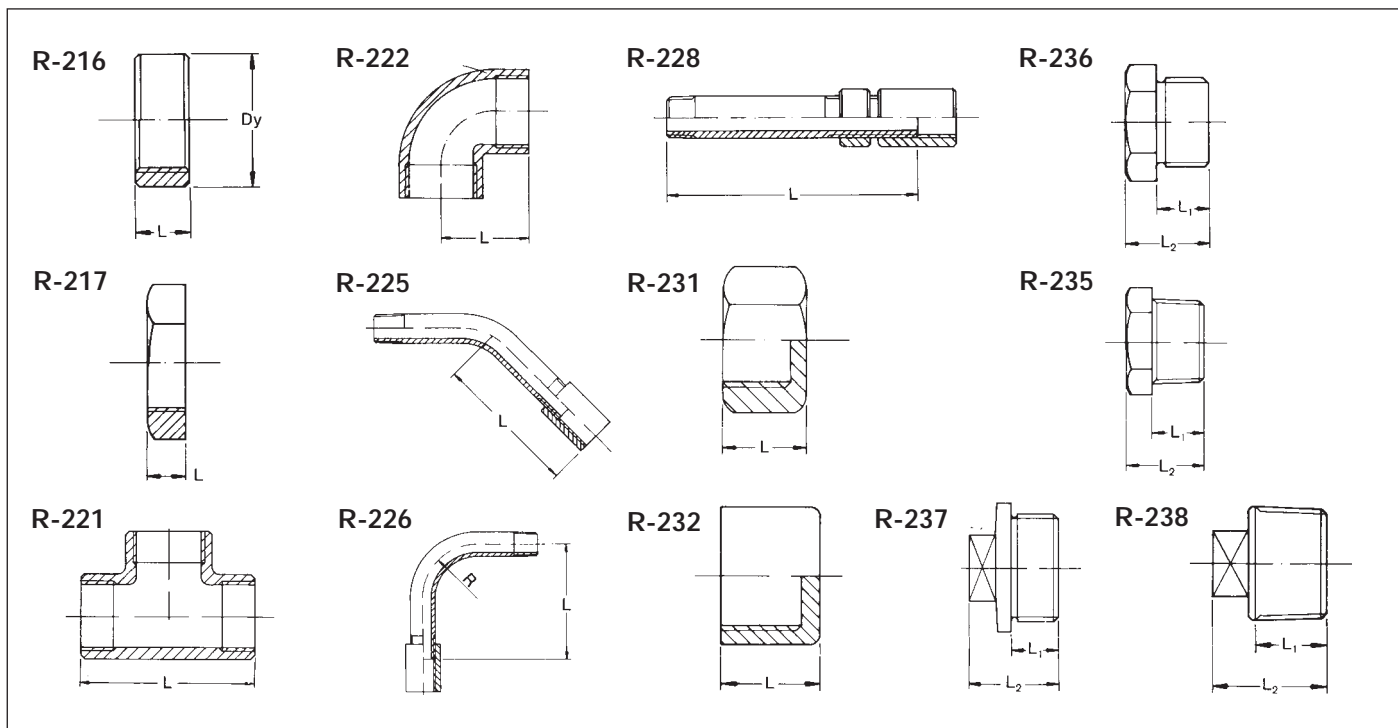

DN Rörgänga Kval. EN 1.4404			6 1/8"	8 1/4"	10 3/8"	15 1/2"	20 3/4"	25 1"	32 1 1/4"	40 1 1/2"	50 2"	70 2 1/2"	80 3"
			SEK/st	SEK/st	SEK/st	SEK/st	SEK/st	SEK/st	SEK/st	SEK/st	SEK/st	SEK/st	SEK/st
Rund mutter	OT 805	R-216	25:-	25:-	25:-	31:-	35:-	48:-	61:-	66:-	129:-	166:-	201:-
Sexkantmutter	OT 805	R-217	36:-	36:-	48:-	50:-	54:-	103:-	139:-	158:-	294:-	479:-	585:-
T-rör	OT 806	R-221 *	143:-*	173:-*	196:-*	238:-*	302:-*	408:-*	488:-*	706:-*	1060:-*	1693:-	2240:-
Vinkel	OT 806	R-222 *	105:-*	134:-*	156:-*	197:-*	242:-*	299:-*	350:-*	612:-*	765:-*	1234:-	1589:-
Gängböj 45°	OT 806	R-225	145:-	145:-	174:-	249:-	287:-	417:-	540:-	683:-	1010:-	1510:-	2361:-
Gängböj 90°	OT 806	R-226	111:-	115:-	137:-	199:-	229:-	334:-	431:-	545:-	808:-	1394:-	2175:-
Skarvrör	OT 802	R-228	131:-	137:-	148:-	180:-	215:-	280:-	401:-	490:-	759:-	990:-	1431:-
Sexkanthuv	OT 804	R-231	50:-	54:-	75:-	75:-	93:-	148:-	210:-	262:-	479:-	934:-	1328:-
Sexkanthuv	OT 804	R-232	52:-	52:-	61:-	71:-	85:-	116:-	167:-	229:-	326:-	715:-	808:-
Propp	OT 803	R-235 *	49:-*	49:-*	50:-*	61:-*	73:-*	103:-*	161:-*	215:-*	292:-*	464:-*	656:-*
Propp	OT 803	R-236	47:-	49:-	52:-	54:-	71:-	97:-	-	-	-	-	-
Propp	OT 803	R-237	-	-	-	-	-	139:-	191:-	229:-	308:-	523:-	702:-
Propp	OT 803	R-238	50:-	50:-	53:-	71:-	85:-	129:-	166:-	199:-	278:-	499:-	690:-

OBS! R-221 och R-222 i kvaliteten EN 1.4408

* Finns även i NPT-utförande

GÄNGRÖRDELAR

FÖRMINSKNINGS- MUFF

R-202 OT 801

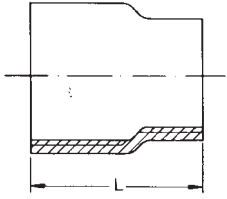

FÖRMINSKNINGS- NIPPEL

R-209 OT 802

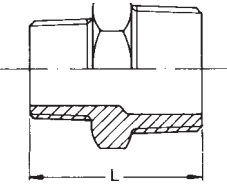

BUSSNING

R-211 OT 802

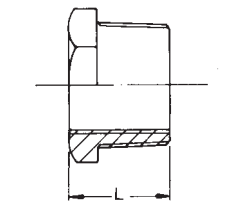

	Rörgänga	R-202 EN 1.4404 SEK/st	R-209 EN 1.4404 SEK/st	R-211 EN 1.4404 SEK/st
	1/4" x 1/8"	56:-*	61:-*	52:-*
	3/8" x 1/8"	-	77:-*	54:-*
	3/8" x 1/4"	66:-*	77:-*	54:-*
	1/2" x 1/8"	-	93:-*	66:-*
	1/2" x 1/4"	77:-*	93:-*	66:-*
	1/2" x 3/8"	77:-*	93:-*	66:-*
	3/4" x 1/4"	-	125:-*	84:-*
	3/4" x 3/8"	100:-*	125:-*	84:-*
	3/4" x 1/2"	100:-*	125:-*	84:-*
	1" x 1/4"	-	146:-*	125:-*
	1" x 3/8"	-	146:-*	125:-*
	1" x 1/2"	140:-*	146:-*	125:-*
	1" x 3/4"	140:-*	146:-*	125:-*
	1 1/4" x 1/2"	-	249:-*	146:-
	1 1/4" x 3/4"	221:-*	249:-*	146:-*
	1 1/4" x 1"	221:-*	249:-*	146:-*
	1 1/2" x 1/2"	-	330:-*	181:-
	1 1/2" x 3/4"	290:-*	-	181:-*
	1 1/2" x 1"	290:-*	330:-*	181:-*
	1 1/2" x 1 1/4"	290:-*	330:-*	181:-*
	2" x 1"	445:-*	546:-*	278:-*
	2" x 1 1/4"	445:-*	546:-*	278:-*
	2" x 1 1/2"	445:-*	546:-*	278:-*
	2 1/2" x 3/4"	-	749:-	-
	2 1/2" x 2"	548:-	749:-	466:-
	3" x 2"	-	967:-	651:-
	3" x 2 1/2"	900:-	967:-	651:-

* Finns även i NPT-utförande

GÄNGRÖRDELAR

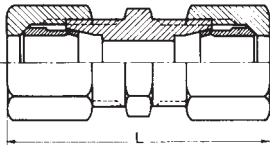
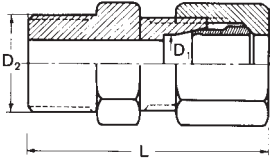
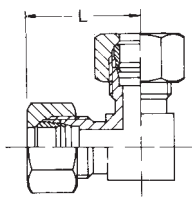
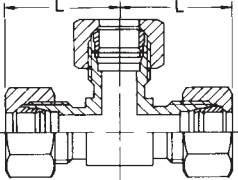
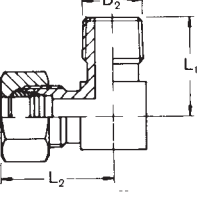
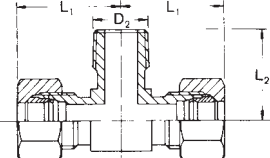
SKÄRRINGS- KOPPLINGAR	För rör med D mm	R-1321 EN 1.4404 SEK/st	R-1322 EN 1.4404 SEK/st	R-1323 EN 1.4404 SEK/st	R-1324 EN 1.4404 SEK/st	R-1325 EN 1.4404 SEK/st	R-1326 EN 1.4404 SEK/st
RAKA R-1321 OT 810	5	129:-	102:-	224:-	314:-	-	-
	6	129:-	102:-	224:-	314:-	209:-	322:-
	8	133:-	110:-	238:-	317:-	209:-	329:-
	10	156:-	112:-	259:-	393:-	246:-	408:-
	10,2	156:-	120:-	267:-	393:-	-	-
	12	178:-	124:-	314:-	434:-	351:-	444:-
FÖR GÄNG- ANSLUTNING R-1322 OT 810	14	204:-	139:-	434:-	613:-	403:-	-
	15	213:-	146:-	489:-	620:-	-	-
	16	239:-	164:-	510:-	684:-	-	-
	17	239:-	164:-	510:-	684:-	-	-
	17,2	245:-	180:-	510:-	684:-	-	-
	18	245:-	180:-	510:-	684:-	-	-
	20	267:-	185:-	553:-	737:-	-	-
	21,3	294:-	201:-	582:-	778:-	-	-
	23	294:-	201:-	582:-	778:-	-	-
	25	317:-	228:-	739:-	952:-	-	-
VINKLAR 90° R-1323 OT 810							
							
T-RÖRS- UTFÖRANDE R-1324 OT 810							
							
VINKLAR 90° R-1325 OT 810							
							
T-RÖRSUTFÖRANDE MED GÄNGAT PÅSTICK R-1326 OT 810							
							

GÄNGRÖRDELAR

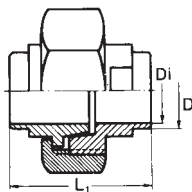
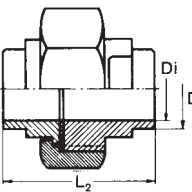
KOPPLINGAR FÖR SVETSANSLUTNING MED KONISK TÄTNING R-131S OT 800	Rördiameter D/d mm	R-131S EN 1.4404 SEK/st	LR-131S EN 1.4404 SEK/st
		14 /10	201:-
18 /14		249:-	191:-
	21,3/16	264:-	205:-
	25 /20	310:-	265:-
	26,9/23	328:-	265:-
	30 /25	370:-	273:-
	33,7/27	490:-	330:-
	34 /30	490:-	330:-
	38 /34	545:-	444:-
	42,4/36	761:-	458:-
	44,5/40	761:-	458:-
	48,3/43	952:-	675:-
	51 /47	1053:-	675:-
	54 /50	1179:-	749:-
	60,3/55	1253:-	793:-
	77 /71	1822:-	-
	88,9/81,7	2550:-	-

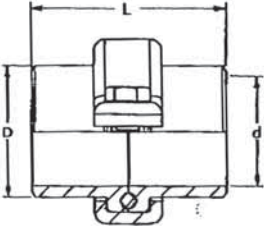
UNION - L OT 839	DIM mm	Nitril EN 1.4435 SEK/st	Teflon EN 1.4435 SEK/st
			26,9 x 2,3
30,0 x 2,0	421:-		432:-
33,7 x 2,6	551:-		563:-
42,4 x 2,6	650:-		664:-
44,5 x 2,9	652:-		671:-
48,3 x 2,6	778:-		796:-
54,0 x 2,0	894:-		914:-
57,0 x 2,9	976:-		997:-
60,3 x 2,9	1071:-		1092:-
76,1 x 2,9	1334:-		1355:-
84,0 x 2,0	1415:-		1441:-
88,9 x 3,6	1450:-		1477:-
104,0 x 2,0	1909:-		1977:-
108,0 x 4,0	2109:-		2177:-
114,3 x 3,6	2461:-		2529:-
129,0 x 2,0	3162:-		3242:-
133,0 x 4,0	3364:-		3440:-
139,7 x 3,6	3620:-		3699:-
154,0 x 2,0	3677:-		3764:-
159,0 x 4,5	4124:-		4209:-
168,3 x 4,0	4821:-	4858:-	
205,0 x 2,5	6699:-	6714:-	
219,1 x 3,6	7354:-	7612:-	
255,0 x 2,5	9321:-	9637:-	

GÄNGRÖRDELAR

KLOKOPPLINGAR R-140 OT 822

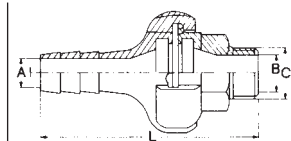

SLANGNIPPLAR FÖR SVETS- ANSLUTNING R-141 OT 822

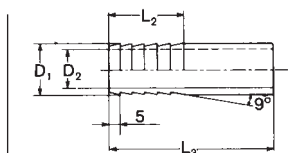

FÖR GÄNG- ANSLUTNING R-142 OT 822

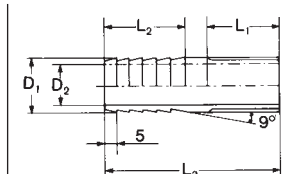

FÖR KOPPLINGS- ANSLUTNING R-143 OT 822

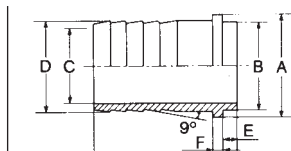

SLANGNIPPEL MED 6-KANT FÖR GÄNG- ANSLUTNING R-144 OT 822

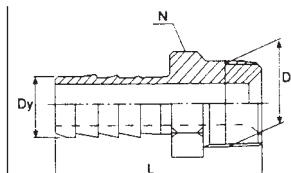

Rörgänga	R-140 EN 1.4408 SEK/st	R-141 EN 1.4404 SEK/st	R-142 EN 1.4404 SEK/st
1/4"	-	35:-	52:-
3/8"	1023:-	36:-	52:-
1/2"	1023:-	40:-	56:-
3/4"	1023:-	48:-	67:-
1"	-	47:-	79:-
1 1/4"	-	67:-	106:-
1 1/2"	-	75:-	128:-
2"	-	120:-	193:-

Rörgänga	R-143 EN 1.4404 SEK/st	R-144 EN 1.4404 SEK/st
1/8"	-	71:-
1/4"	48:-	71:-
3/8"	49:-	71:-
1/2"	53:-	75:-
3/4"	65:-	96:-
1"	84:-	139:-
1 1/4"	189:-	215:-
1 1/2"	236:-	292:-
2"	355:-	461:-

INSTICKSRÖRDELAR

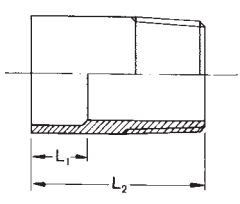
NIPPLAR I-208 OT 832	Rörgångs tum	För rör med D mm	I-208 EN 1.4404 SEK/st
		1/8" 1/4" 1/4" 3/8" 1/2" 1/2" 3/4" 3/4" 3/4" 1" 1" 1" 1 1/4" 1 1/4" 1 1/2" 2"	8 10-10,2 12 14 15 17-17,2 20 21,3 23 25 28 30 35 38 43 53

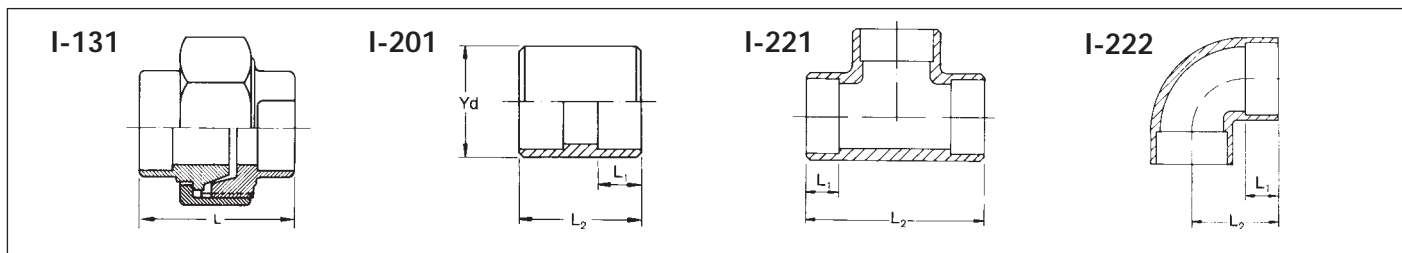

KOPPLINGAR I-131 OT 830	För rör med D mm	I-131 EN 1.4404 SEK/st	I-201 EN 1.4404 SEK/st	I-221 EN 1.4408 SEK/st	I-222 EN 1.4408 SEK/st
MUFFAR I-201 OT 831	10 -10,2	184:-	37:-	161:-	127:-
	12	216:-	37:-	193:-	147:-
	13,5	-	37:-	193:-	147:-
T-RÖR I-221 OT 836	14	216:-	37:-	193:-	147:-
	17 -17,2	262:-	40:-	218:-	180:-
	20	314:-	50:-	262:-	218:-
VINKLAR 90° I-222 OT 836	21,3	314:-	50:-	262:-	218:-
	26,9	314:-	50:-	262:-	218:-
	28	391:-	62:-	334:-	265:-
	33,7	391:-	62:-	334:-	265:-
	35	523:-	83:-	448:-	329:-
	42,4	523:-	83:-	448:-	329:-
	43	732:-	105:-	551:-	391:-
	48,3	927:-	165:-	789:-	651:-
	60,3	1156:-	216:-	1123:-	801:-

Stainless Steel Grades

Standard grades

Outokumpu	EN	ASTM	Typical C	Minimum			Others	SS	DIN	Stock standard	
				Cr	Ni	Mo				Pipe/Fittings	Hygienic
4301	1.4301	(304)	0,04	17,0	8,5	-		2333	1.4301	ISO/Metric	
4307	1.4307	304L	0,02	18,0	8,0	-		(2352)	(1.4306)	ANSI/ISO/Metric	DIN/SMS/Imp
4541	1.4541	321	0,04	17,0	9,0	-	Ti	2337	1.4541	ISO	
4306	1.4306	304L	0,02	18,0	10,0	-		2352	1.4306		
4401	1.4401	316	0,04	16,5	10,0	2,0		(2347)	(1.4401)		
4404	1.4404	316L	0,02	16,5	10,0	2,0		(2348)	(1.4404)	ANSI/ISO	DIN/SMS/Imp
4571	1.4571	316Ti	0,04	16,5	10,5	2,0	Ti	2350	1.4571	ISO/Metric	
4436	1.4436	316	0,04	16,5	10,5	2,5		2343	(1.4436)		
4432	1.4432	316L	0,02	16,5	10,5	2,5		2343	(1.4435)	ISO/Metric	
4435	1.4435	316L	0,02	17,0	12,5	2,5		2353	1.4435		
4438	1.4438	317L	0,02	18,0	13,0	3,0		2367	1.4438		

The compositions comply with EN, which not always comply exactly with the old national standards. Old SS and DIN-designations within brackets specifies a slightly higher Ni-content, that is insignificant for the corrosion resistance

Wet corrosion resistant grades

Outokumpu	EN	ASTM	C	Cr	Typical Ni	Mo	N	SS	DIN	Stock Pipe
Duplex										
LDX 2101®	1.4162	S32101	0,03	21,5	1,5	0,3	0,22	-	-	
SAF* 2304	1.4362	S32304	0,02	23,0	4,8	0,3	0,10	2327	1.4362	
2205	1.4462	S32205	0,02	22,0	5,7	3,1	0,17	2377	1.4462	ANSI
SAF* 2507	1.4410	S32750	0,02	25,0	7,0	4,0	0,27	2328	-	
Austenitic										
904L	1.4539	N08904	0,01	20,0	25,0	4,3	0,06	2562	1.4539	
254 SMO®	1.4547	S31254	0,01	20,0	18,0	6,1	0,20	2378	-	ANSI

*SAF is a trademark which is owned by Sandvik AB.

Heat and creep resistant grades

Outokumpu	EN	ASTM	C	Cr	Typical Ni	Si	N	SS	DIN
4948	1.4948	304H	0,05	18,1	8,3	-	0,06	2333	1.4948
4878	1.4878	321H	0,05	17,3	9,1	-	0,01	2337	1.4878
153 MA®	1.4818	S30415	0,05	18,5	9,5	1,3	0,15	2372	-
253 MA®	1.4835	S30815	0,09	21,0	11,0	1,6	0,17	2368	-
4828	1.4828	-	0,04	20,0	12,0	2,0	0,04	-	1.4828
4833	1.4833	309S	0,06	22,3	12,6	-	0,08	-	1.4833
4845	1.4845	310S	0,05	25,0	20,0	-	0,04	2361	1.4845

These grades are available as heatexchanger tubes in minimum quantities. For other types of tube and pipe the availability is more limited, and each inquiry will be evaluated individually.

Ferritic grade

Outokumpu	EN	ASTM	C	Typical Cr	Mo	Ti	No	DIN
4003	1.4003	S40977	0,02	11,0	-	-	-	1.4003

Available as box sections.

BE Group Sverige AB

Allmänna leveransbestämmelser

antagna av handelsstälsektionen inom Stål- och Metallföreningen 2004-05-06
(reviderat 2005-09-27)
(Konkurrensverkets icke-ingripandebesked 2003-02-05)

Tillämplighet

1. Dessa allmänna leveransbestämmelser gäller mellan näringsidkare och äger tillämpning i den mån de ej ändrats genom skriftlig överenskommelse mellan parterna.

Anbud

2. Säljarens anbud gäller åtta dagar om annat ej anges, dock med förbehåll för mellanförsäljning. Kostnader för provningar som lämnas efter begäran innefattas i offerten endast om detta är särskilt angivet.

Ordererkännande

3. Säljarens skriftliga ordererkännande är bindande för köparen om eventuella anmärkningar inte framställs omedelbart.

Toleranser m.m.

4. För toleranser med avseende på dimension, längd, vikt m.m. liksom säljarens rätt till över- och underleverans gäller av branschen allmänt tillämpade normer för respektive varuslag om annat ej angivits. Av säljaren uppgivna styckevikter är ungefärliga. Prov är att betrakta som typprov om ej annat avtalats.

Pris

5. Om annat ej avtalats skall köparen erlagga det pris säljaren på leveransdagen tillämpar på det slags gods avtalet avser. Köparen skall utöver avtalat pris utge ersättning för därpå belöpande mervärdesskatt. Emballage, som är erforderligt eller begärs, debiteras särskilt och återtas inte, såvida annat avtalats.

Leveransklausuler

6. Leveransklausuler skall tolkas enligt de vid avtalstillfället gällande INCO-terms, som utfärdats av Internationella Handelskammaren.

Betalning och dröjsmålsränta

7. Betalningsvillkor 30 dagar netto säljaren tillhanda räknat från fakturadatum. Om betalning ej erläggs i rätt tid, debiteras dröjsmålsränta enligt räntesats som med tolv procentenheter överstiger vid varje tidpunkt gällande riksbankens referensränta. Vid förändring av referensräntan ändras dröjsmålsräntan med verkan från följande månadsskifte. Betalning innebär inte godkännande av godset eller av fakturering.

Säkerhet

8. Uppkommer skälig anledning att anta, att part inte kommer att fullgöra honom åvilande skyldighet enligt parternas avtal, äger motparten rätt att kräva, att godtagbar säkerhet ställs för fullgörandet. Sker detta ej utan oskäligt dröjsmål, äger part som krävt säkerheten skriftligen häva köpet såvitt avser då ej levererat gods.

Avisering om försening

9. Finner part, att han inte kan hålla avtalad tidpunkt för leverans eller mottagande av godset eller framstår sådan försening som sannolik, skall motparten utan dröjsmål underrättas. Vidare skall den tidpunkt anges då leverans beräknas kunna fullgöras. Vad ovan sagts gäller även i leverans ingående delleveranser.

Hävning vid försening

10. Medför aviserad eller inträffad försening av leverans eller mottagande väsentlig olägenhet, äger den av parterna som ej är ansvarig för förseningen skriftligen häva avtalet. Om förseningen avser endast enstaka gods i leveransen, får hävning endast ske beträffande detta gods och med detsamma förbundet gods. Avser aviserad eller inträffad försening leverans av gods som är tillverkat efter köparens anvisning och/eller gods av sådant slag som säljaren normalt inte lagerför och köparen insåg eller bort inse detta, äger köparen dock häva endast om förseningen är väsentlig och om köparen kan få leverans av försenat gods från annan än säljaren före av denne aviserad tidpunkt för leverans. Utnyttjar part ej utan oskäligt dröjsmål sin rätt att häva avtalet, skall i avisering om dröjsmålet angiven tidpunkt för leveransen anses som ny leveranstid. Hävs avtalet på grund av aviserad eller inträffad försening, har part ej annan rätt till ersättning för skada än vad sägs i punkt 11.

Skadestånd vid försening/hävning

11. Skadestånd vid försening och/eller hävning utgår endast om särskild överenskommelse därom träffats. Eventuellt skadeståndsanspråk skall framställas skriftligen senast inom två månader efter det att leveransen rätteligen skulle ha ägt rum. Senare framställt anspråk ger inte rätt till skadestånd.

Mottagningskontroll

12. Följesedel skall åtfölja godset. Köparen skall vid godsets ankomst undersöka detta med efter godsets art och leveranssätt anpassad omsorg innebärande bl.a. att köparen skall avemballera gods, som annars kan skadas. Då godset på grund av emballagets art eller annan orsak ej omedelbart kan bli föremål för undersökning, skall mottagningskontrollen dock omfatta följesedel, antal kolli (förpackningsenheter), varulagsuppgifter på förpackningen samt utifrån synliga skador. Då godset avemballeras eller i annat fall innan godset används, skall mottagningskontroll utföras med efter godsets art anpassad omsorg.

Reklamation vid brist eller skada

13. Brist eller skada på godset, som kan antas ha uppkommit under transport, skall anmälas direkt till fraktföraren och i enlighet med för transporten gällande befordringsbestämmelser. Därjämte skall i förekommande fall säljaren utan dröjsmål underrättas. Brist eller skada, som är märkbar vid undersökning vid godsets mottagande, skall omgående anmälas till fraktföraren och säljaren. I annat fall skall brist eller skada anmälas utan dröjsmål efter avemballering. Reklamation skall göras eller bekräftas skriftligen och innehålla uppgift om bristen eller skadans art och omfattning. Reklamerar köparen ej enligt ovanstående bestämmelser, förlorar han rätten att framställa anspråk på grund av felet.

Säljarens ansvar för fel i godset

14. Säljaren skall inom skälig tid i eget val antingen avhjälpa fel i godset eller leverera nytt gods i stället för felaktigt. Säljarens åtagande omfattar dessutom att svara för erforderliga transporter av felaktigt eller utbytt gods, men inte för kostnader på grund av att godset använts. Underlåter säljaren att inom skälig tid avhjälpa felet eller leverera nytt gods i stället för felaktigt, äger köparen fördra avdrag på köpeskillingen eller, om kvarstående fel är väsentligt, häva köpet såvitt avser felaktigt gods och som har samband därmed. Förutsättning för säljarens ansvar vid fel är att godset hanteras fackmässigt och använts för avsett ändamål. Fel, som är märkbart vid mottagningskontroll, skall reklameras utan dröjsmål och innan godset använts. I annat fall skall fel reklameras utan dröjsmål efter det att det märkts och innan godset använts. Sker inte reklamation enligt ovan, förlorar köparen rätten att framställa anspråk på grund därav. Säljaren ansvarar inte för fel i gods, som köparen inte reklamerat inom tre månader från leveransdagen. Säljarens ansvar är begränsat till vad ovan angivits. Köparen kan inte göra gällande andra påföljder än som ovan angivits och har där utöver ej annan rätt än som anges i första stycket, dvs inte rätt till ersättning för utebliven vinst eller annan indirekt skada. Ej heller äger köparen rätt till ersättning för skada på annan egen dom än det försälda godset eller för personskada och förmögenhetsskada i annan utsträckning än vad som gäller enligt tvingande lagstiftning.

Information och service

15. All information i form av kataloguppgifter eller underrättelser från säljarens personal före eller efter avtalslutet lämnas utan förbindelse. Säljaren fritar sig sålunda från allt ansvar för levererad varuslämplighet för avsett ändamål, såvida inte garanti härför skriftligen lämnats. Motsvarande gäller för sådan teknisk service som säljaren kan lämna köparen ifråga om användningen av varan efter leverans.

Befrielsegrunder

16. Följande omständigheter skall anses utgöra befrielsegrunder, om de inträffar sedan avtalet slutits och avsevärt försvårar dess fullgörande: arbetskonflikt och varje annan omständighet, som parterna inte kan råda över, såsom eldsvåda, terrorhandling, krig, mobilisering eller oförutsedda militärinkallelser av motsvarande omfattning, rekvisition, beslag, valutarestriktioner, uppror och upplopp, knapphet på transportmedel, allmän varuknapphet, kassation av större arbetsstycken, inskränkningar i fråga om drivkraft samt fel i eller försening av leveranser från underleverantör, som har sin grund i sådan omständighet, som avses i denna punkt. Det åligger part, som önskar åberopa sådan omständighet, som avses ovan, att utan uppskov skriftligen underrätta den andra parten om uppkomsten däravliksom om dess upphörande. Kan avtalet ej fullgöras inom skälig tid, äger vardera parten häva avtalet till den del dess fullgörande försvärats av omständighet som ovan nämnts.

Tvist

17. Tvister i anledning av avtalet, ändringar av och tillägg till avtalet och alla därmed sammanhängande rättsförhållanden skall avgöras genom skiljedom enligt svensk lag om skiljemän. Oavsett vad ovan sagts äger part dock hos allmän domstol anhängiggöra talan beträffande ostridig förfallen fordran.

VI HAR DET DU BEHÖVER!

BE Group erbjuder ett komplett sortiment av stål, rör, specialstål, armering, rostfritt stål och aluminium.

En ökande andel av våra leveranser skickas till våra kunder i vidareförädlad skick, det vi inom BE Group kallar för *produktionservice*. Våra resurser inkluderar kapning, borring, gasskärning, formatklippning, spaltning, sågning, blästring & målning samt produktion av inläggningsfärdig armering.

Vi levererar med vårt eget turbilssystem över hela landet. På så sätt är vi alltid nära dig, var du än finns!



Här finns BE Group

Försäljningskontor BE Group Sverige AB

BE Group Sverige AB
Box 225
201 22 **Malmö**
Spadegatan 1
Tfn 040-38 40 00
Fax 040-38 41 74

BE Group Sverige AB
Box 5062
402 22 **Göteborg**
Mejerigatan 1
Tfn 031-742 27 00
Fax 031-742 27 20

BE Group Sverige AB
Box 1006
551 11 **Jönköping**
Huskvarnavägen 80
Tfn 036-30 97 00
Fax 036-30 97 10

BE Group Sverige AB
Box 6054
600 06 **Norrköping**
Barlastgatan 10, Lindö
Tfn 011-415 35 00
Fax 011-415 36 30

BE Group Sverige AB
Box 10085
121 27 **Stockholm Globen**
Arenavägen 33
Tfn 08-702 71 00
Fax 08-702 71 11

BE Group Sverige AB
Box 829
781 28 **Borlänge**
Hantverkargatan 9
Tfn 0243-620 00
Fax 0243-197 06

BE Group Sverige AB
Box 725
851 21 **Sundsvall**
Skepparegatan 7
Tfn 060-16 15 00
Fax 060-16 15 74

BE Group Sverige AB
Fredsgatan 3A
652 25 **Karlstad**
Tfn 054-21 98 25
Fax 054-21 98 55

BE Group Sverige AB
Rotegatan 1A
332 35 **Gislaved**
Tfn 0371-130 42
Fax 0371-130 43

BE Group Sverige AB
Box 94
342 21 **Alvesta**
Tfn 0472-125 70
Fax 0472-146 10

BE Group AB (publ)

BE Group AB (publ)
Box 225
201 22 **Malmö**
Spadegatan 1
Tfn 040-38 40 00
Fax 040-38 41 11
www.begroup.com

BE Group är etablerat i:

Sverige Slovakien
Danmark Estland
Finland Lettland
Polen Litauen
Tjeckien Ryssland

För mer information besök
www.begroup.com

Besök vår hemsida:
www.begroup.se



BE GROUP

BE STRONGER WITH BE

